

バンドセティング表の記入について

(記入例)

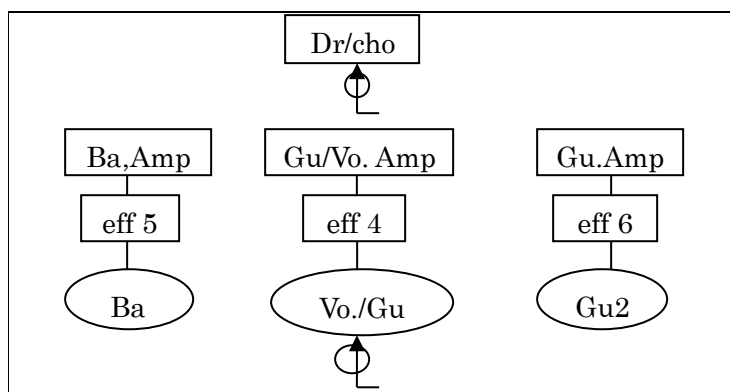

前面 (観客)

〈パート〉

- ・ 各パートの立ち位置にパート名を書き、パート名を○で囲んでください。
- ・ 1つのパートが複数いる場合、区別してご記入ください。
(例：G u 1、G u 2 など)
- ・ コーラスの場合は (c h o) とご記入ください。

〈マイクスタンド〉

- ・ 床式マイクスタンドを、ブーム式マイクスタンドと区別し、パートの正面側にご記入ください。
(D r のコーラスはブーム式が一般的です。)
- ・ V o 及び c h o 用マイクは特別な指定がない限り、用意してあるものを使用していただきます。指定をされる場合はワイヤード・ワイヤレスのご記入をお願いします。今回はワイヤード5本、ワイヤレスは2本までです。

〈エフェクター〉

- ・ G u または B a がエフェクターを使う場合、e f f を使う人の背後に記入し、パートと線で結んでください。
- ・ コンパクトエフェクター使用で、複数接続する場合は e f f 2 という具合に数をご記入ください。

〈アンプ〉

- ・ どのパートのアンプなのか分かるように、G u ・ A m p、k e y ・ A m p のようにご記入ください。
- ・ 自分のアンプを持ち込む場合は、自 A m p とご記入ください。

〈その他〉

- ・ 左記以外のパートがある場合や特別なものを使われる場合は、備考の欄にご記入ください。後日、こちらから確認の電話をいたします。
(シーケンサー、サックス、キーボード台、その他パーカッションで使用するものなど。)
- ・ キーボードを使用される場合、使われるキーボード台は1段か2段かを明記してください。

